

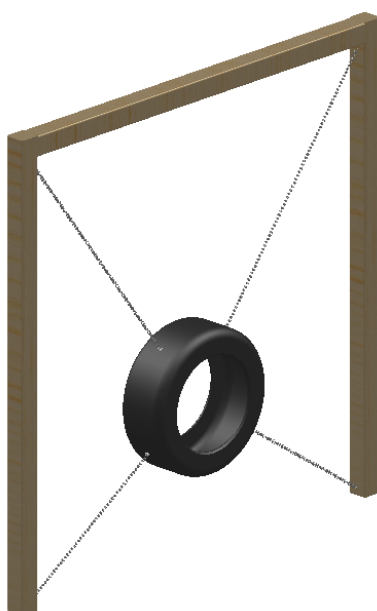

Facilita el ejercicio físico, la elasticidad, destreza y obediencia de nuestras mascotas.

Dimensiones principales	
Ancho	2000 mm
Alto	2000 mm
Diámetro interior rueda	450 mm



Diseñado según Normas:

Reglamento de Agility de la Fédération Cynologique Internationale (FCI).

Elemento compuesto por:

- Pilares y palo horizontal de madera / metálico.
- Neumático de vehículos reciclados.
- Cadena zincada de unión del neumático con el soporte de madera.

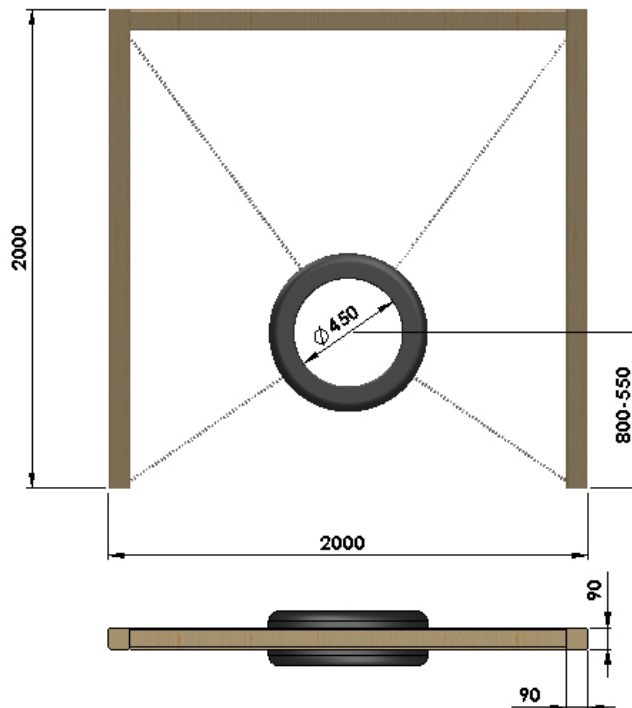

Cotas en milímetros.

DESCRIPCION TÉCNICA

Fabricado en madera de pino Flandes con tratamiento de secado, autoclave, más lasures, también se fabrica en tubo de acero al carbono, pintado para exteriores.

Pilares verticales y travesaño horizontal, fabricados en madera de sección cuadrada de 90 x 90 mm.

Neumático unido a madera mediante cadena zincada (no se oxida).

Se puede pintar en los siguientes colores básicos: rojo, azul, verde amarillo, negro, blanco o bien en color natural de la madera tratada (Color madera pero con un leve tono verdoso).

En caso de suelo de hormigón se suministran anclajes metálicos para atornillar con espirros.

Garantía Total de 2 años, frente a cualquier defecto de fabricación del conjunto o piezas.



AGASA

Producciones AGASA

Polg. Industrial El Cerro; C/ Ingeniería nº 1; 41210
Telf.- 955.78.51.39 ; Fax: 955.78.42.15; e-mail: comercial@agasal.com

Web: <http://agasal.com>
Guillena - SEVILLA

